

700.02-5741

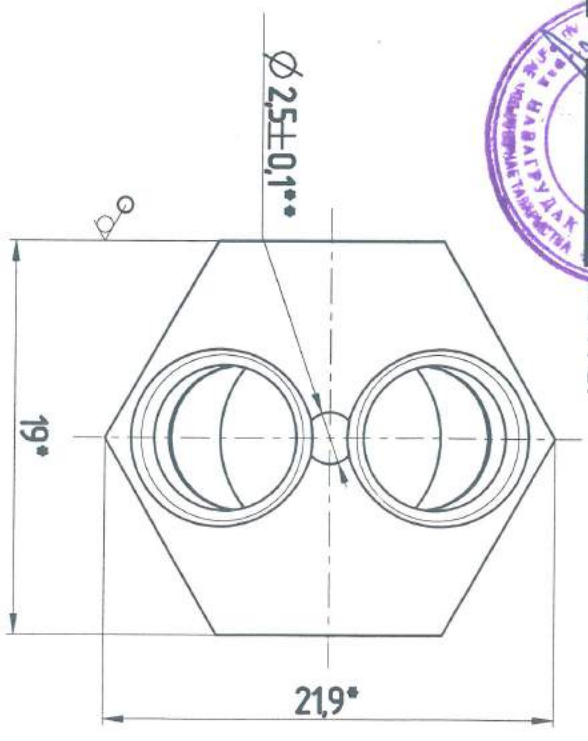
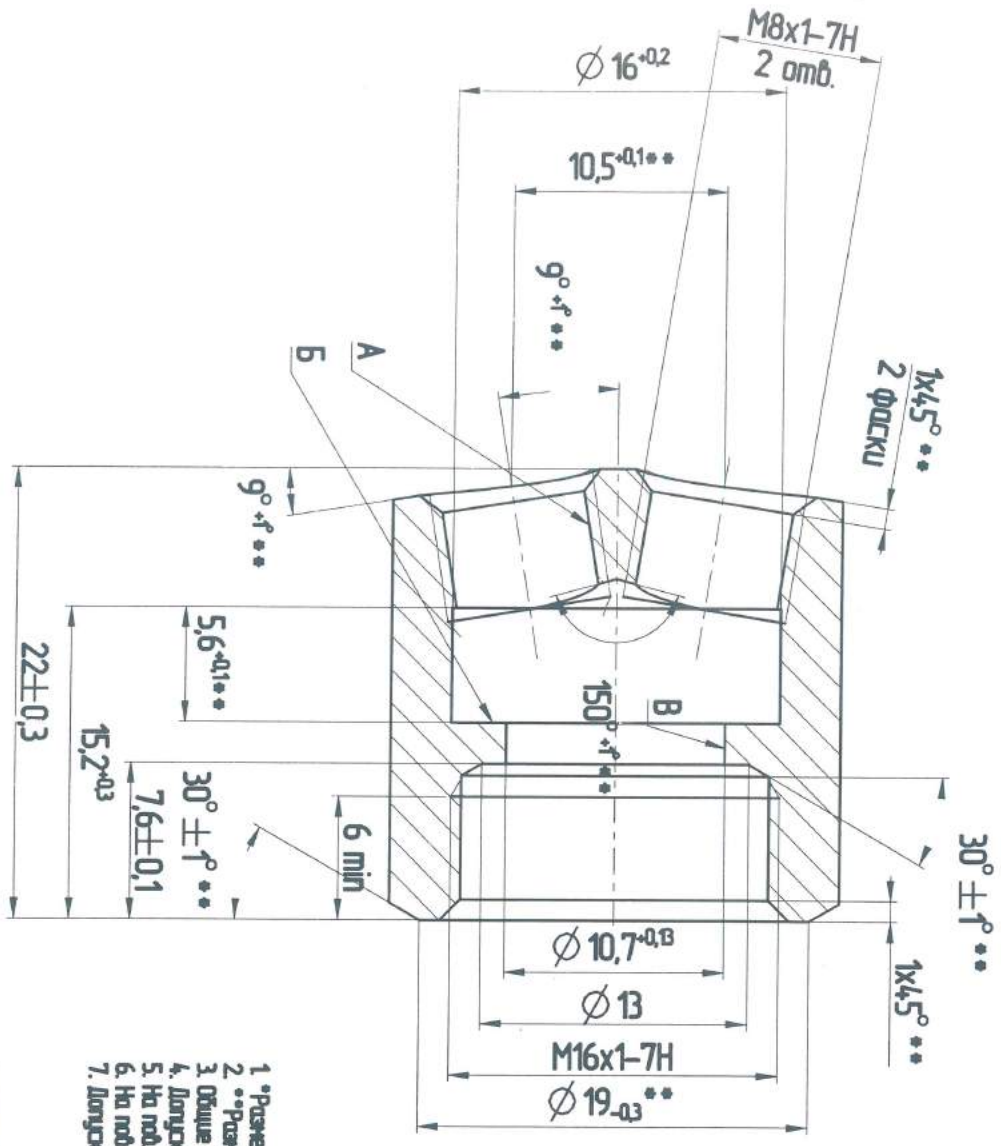

- 1 *Размеры для справок
- 2 **Размеры обеспечить нецелесообразно
- 3 Общие допуски по ГОСТ 30893.2-НК
- 4 Допуск радиусности отн. А не более 0,5 мм
- 5 На под. А контролировать наличие не менее 3-х полных витков резьбы
- 6 На под. Б и В не контролируется след от изготовления
- 7 Допускается зона нешероховатости на Грдунок ШПНГ 19х3000 ЛС 59-1 ГОСТ Р 52597-2006.

УТВЕРЖДАЮ
Г.И. ИКЖЕНЕР ДАО "НЭГА"

В.А. Шахов
 2017г.

√ Ra 3.2 (√)

Для заказа оборудования

1445-30.004

Гайка
 соединительная

ЛС:Т. Ш 19х3000 ГОСТ 21488-97

Лист	Масса	Масса шт
А		4,1
Листов	1	Листов
	1	

ОАО "НЭГА"

Инд. № подл.	Подп. и дата	Взам. инд. №	Инд. № дубл.	Подп. и дата	Спроб. №	Период примен.
--------------	--------------	--------------	--------------	--------------	----------	----------------

НЗ 55.01.12

√ Ra 3,2 (✓)

Утверждаю
 Главный инженер ОАО "НЗГА"

В. А. Шахов
 2017

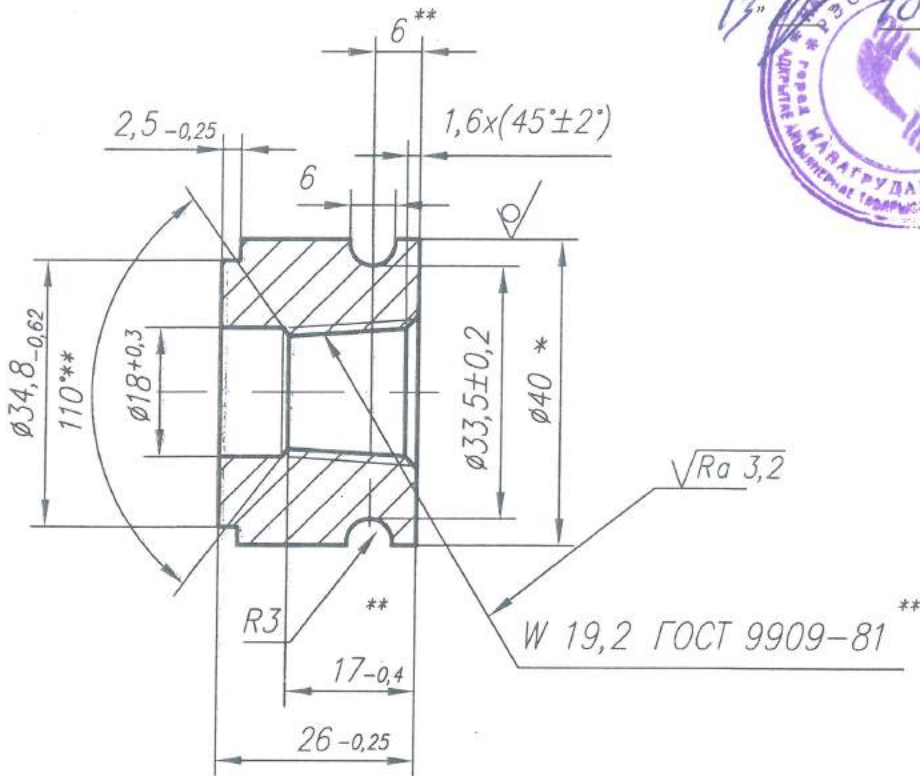

1.* Размер для справок

2.** Размеры обеспеч. инстр.

3. Общие допуски по ГОСТ 30893.1- т.

4. Допускается замена материала на круг 40-Б1-Н ГОСТ 2590-2006
 Ст3сп-3 ГОСТ 535-2005

Для заказа оборудования

НЗ 55.01.12

Горловина

Лист	Масса	Масштаб
	0,18	1:1
Лист	Листов 1	

Круг h12-НД-40 ГОСТ 7417-75
 20-В-М2-ТВ3-Т0 ГОСТ 1050-88

ОАО "НЗГА"

Перв. примен.

Справ. N

Подпись и дата

Инв. N дубл.

Взам. инв. N

Подпись и дата

Изм. Лист N док.м.

Н.контр. Утв.

Изм.	Лист	N док.м.	Подпись	Дата
Разраб.		Федоркевич	<i>[Signature]</i>	28.09.17
Пров.		Котловский	<i>[Signature]</i>	28.09.17
Т.контр.		Антропов	<i>[Signature]</i>	28.09.17
Н.контр.		Калядюк		
Утв.		Мальщик		

НЗ 74.02.02

$\sqrt{Ra6,3}$ (✓)

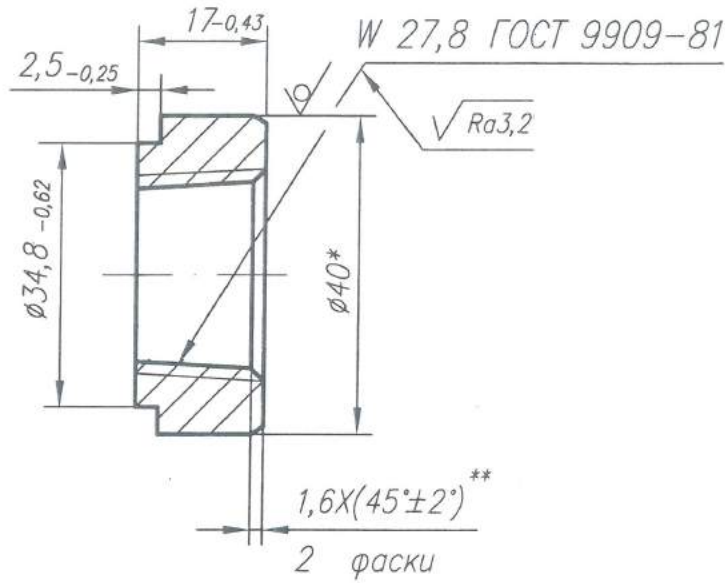

- 1.* Размер для справок
- 2.** Размеры обеспеч. INSTR.
3. Общие допуски по ГОСТ 30893.1-т.
4. Допускается замена материала на круг $\frac{40-B1-H \text{ ГОСТ } 2590-2006}{Ст3сп-3 \text{ ГОСТ } 535-2005}$

Для заказа оборудования

НЗ 74.02.02

Горловина

Лит.	Масса	Масштаб
		1:1
Лист		Листов 1

Круг $\frac{h12-НД-40 \text{ ГОСТ } 7417-75}{20-B-M2-TB3-Т0 \text{ ГОСТ } 1050-2013}$

ОАО "НЗГА"

Перв. примен.	
Справ. N	
Подпись и дата	
Инв. N дубл.	
Взам. инв. N	
Подпись и дата	
Инв. N подл.	

Изм	Лист	N докум.	Подпись	Дата
Разраб.		Федоркевич		28.09.17
Пров.		Котловский		28.09.17
Т.контр.		Антропов		28.09.17
Н.контр.		Калядюк		
Утв.		Мальщик		

НЗ 58.00.05

$\sqrt{Ra3,2}$ (✓)

Утверждаю
 Главный инженер ОАО "НЗГА"
 В.А. Цахов
 "13" / "10" 2017г.

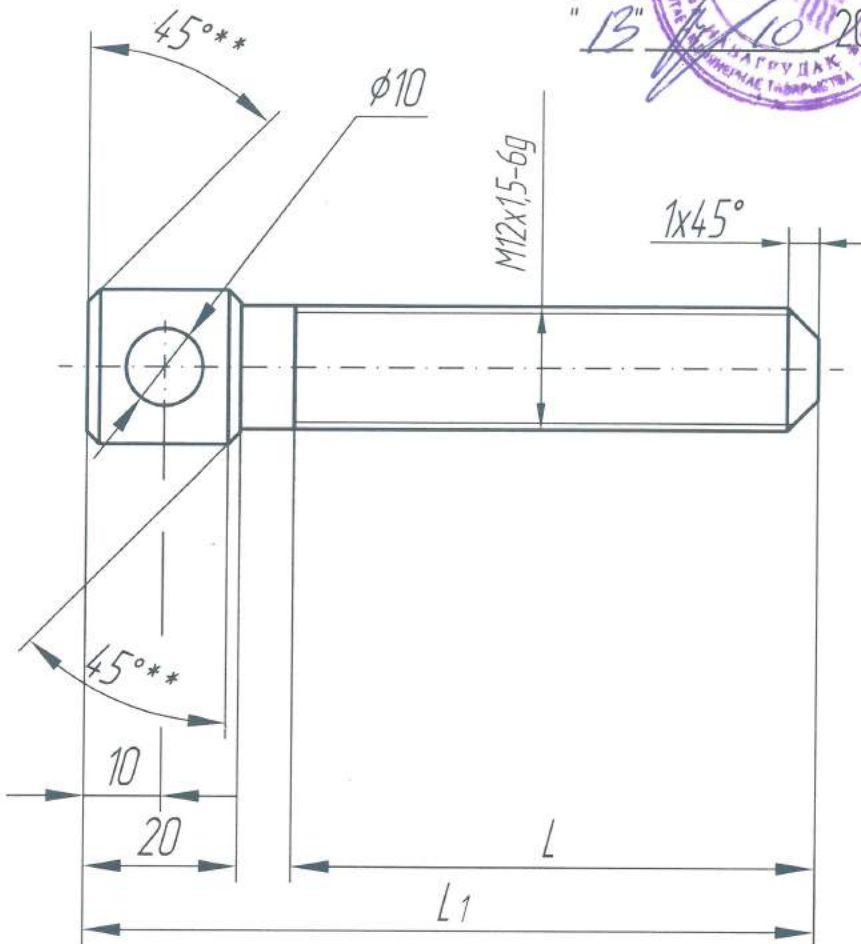

Обозначение	L, мм	L1, мм
НЗ 58.00.05	45	105
НЗ 58.00.05 -01		140

- *Размер для справок.
- *Размеры обеспечить инструментом.
- H14; h14; ±t2 /2.

Для заказа оборудования

НЗ 58.00.05

Винт упорный

Лист	Масса	Масштаб
A		1:1
Лист	Листов	1

Круг h11-16 ГОСТ 7417-75
 45-B-M1-TB1 ГОСТ 1050-88

ОАО "НЗГА"

Перв. примен. НЗ 58.00.00
 Справ. N
 Подпись и дата
 Инв. N
 Взам. инв. N
 Подпись и дата
 Инв. N подл.

Изм.	Лист	N докум.	Подпись	Дата
Разраб		Котловский	<i>[Signature]</i>	13.10.17
Т.контр		Антропов	<i>[Signature]</i>	13.10.17